

# ООО «ГрузТаль»

## КРАН ПОДВЕСНОЙ РУЧНОЙ МОСТОВОЙ ОДНОБАЛОЧНЫЙ

г/п 8,0; 10,0 т.

ГОСТ 7890, ТУ 3159-016-12573741-2012

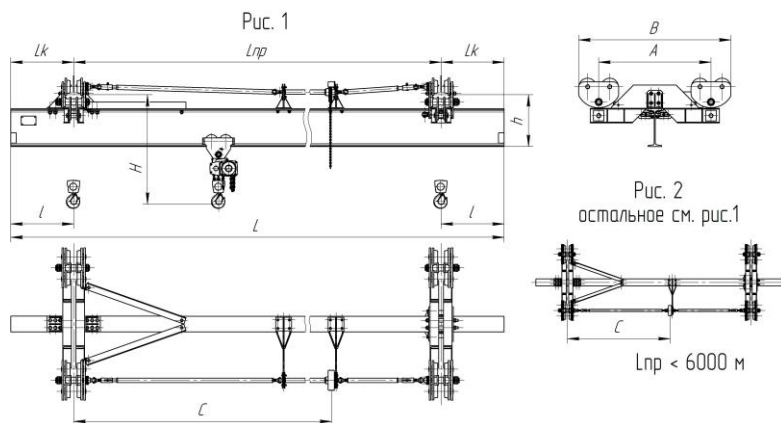

Краны подвесные ручные однобалочные предназначены для подъема и перемещения груза в помещениях или под навесом при температуре окружающей среды от -60°C до +45°C.

Изготавливаются в общепромышленном, взрывобезопасном и пожаробезопасном исполнении, для умеренного, холодного и тропического климата (У, ХЛ, УХЛ, Т).

Продукция сертифицирована.

Тяговое усилие механизма передвижения крана — не более 220 Н и 250 Н, для г/п 8,0 и 10,0 т соответственно.

Краны взрывобезопасного исполнения изготавливаются по ГОСТ 31441.1-2011.

### Техническая характеристика

Г/п, т	Полная длина L, м	Пролет Lпр, м	Длина консолей Lк, м	База крана А, мм	Ширина крана В, мм	Расстояние до оси тягового колеса С, мм	Н, мм	h, мм	l, мм	Подкрановый путь ГОСТ 19425 номер балки	Нагрузка на путь от колеса, кН	Масса крана с талью, кг
							не более				не более	
8,0	3,6	3,0	0,3	1070	1450	1950	1308	495	290 353*	30М, 36М, 45М	5,38	850
	4,8	4,2									5,47	922
	5,1	4,5									5,48	940
	6,6	6,0	5,54			1030						
	8,1-8,7	7,5	5,61-5,64			1150-1198						
9,6-10,2	9,0	0,3-0,6	4950	1398	585	5,69-5,72	1270-1318					
10,0	3,6	3,0	0,3	1070	1450	1950	1308	495	290 353*	30М, 36М, 45М	5,38	850
	4,8	4,2					1398	585			5,47	922
	5,1	4,5									5,48	940
	6,6	6,0	4950			1410	597	5,54			1030	
	8,1-8,7	7,5						5,65-5,69			1202-1270	
	9,6-10,2	9,0						5,78-5,81			1415-1463	

\* для ВБИ исполнения.

По заказу возможно изготовление кранов с нестандартным пролетом, консолями и расстоянием до оси тягового колеса.

### Сведения, сообщаемые заказчиком (впишите или обведите нужное)

Грузоподъемность, т		Количество кранов	
Пролет, Lпр., м		Температура окружающей среды, °С	(-20+40) (-40+40) (-60 +40)
Полная длина крана, L, м		Климатическое исполнение	У, ХЛ, УХЛ, Т
Высота подъема, м		Категория размещения	1; 2; 3; 4
Расстояние от оси подкранового пути до оси тягового колеса С, мм			
ЛКП	Пентал-Амор	RAL ЛКП	2004
Исполнение крана	общепромышленное	взрывобезопасное	пожаробезопасное

### Характеристика взрывобезопасности и пожаробезопасности

Класс взрывоопасной зоны по ПУЭ-7	В - 1а; В - 1б; В - 1г; В - II; В - IIа	
Класс взрывоопасной зоны по ГОСТ ИЕС 60079-10-1-2011	0; 1; 2; 20; 21; 22	
Уровень взрывозащиты по ГОСТ 31441.1-2011	Gb	
Температурная группа взрывоопасной смеси	T1; T2; T3	
Категория взрывоопасной смеси	IIA; IIB; IIC	
Класс пожароопасной зоны	II-I; II-II; II-IIa; II-III	
Сейсмическая устойчивость при воздействии землетрясений по шкале MSK64 / высотная отметка установки крана	6, 7, 8, 9 баллов	10, 20, 30, <input type="text"/> м
Наименование предприятия – заказчика. Подпись, ФИО, печать предприятия, тел/факс для оперативной связи.		

г. Ульяновск

тел.: (8422)71-64-65 [http:// www.gruztal.ru](http://www.gruztal.ru) E-mail: [gruztal.ul@yandex.ru](mailto:gruztal.ul@yandex.ru)